

QUI DI SEGUITO VIENE DESCRITTO IL SISTEMA DI FISSAGGIO DEI PRODOTTI DA INCASSO:

- 1. EFFETTUARE SUL PULPITO DOVE SI ANDRA' AD ALLOGGIARE IL PRODOTTO DA INCASSO UN TAGLIO DELLE DIMENSIONI INDICATE.**
- 2. ALLOGGIARE NEL TAGLIO ESEGUITO LA TASTIERA. SI PUO' NOTARE CHE LA "CORNICE IN ALLUMINIO" DELLA TASTIERA COPRE PER CIRCA 7mm IL "PULPITO CLIENTE" OLTRE LA MISURA DEL TAGLIO. (OSSEVARE DETTAGLIO DELLA SEZIONE)**

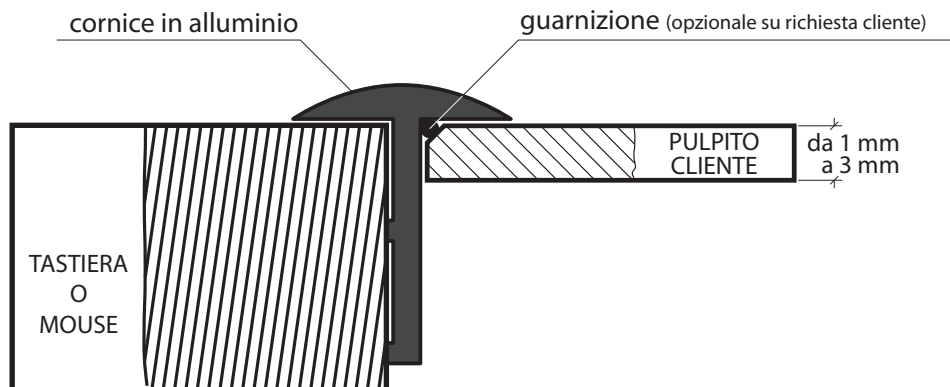

- 3. ORA INSERIRE L' "INSERTO DI FISSAGGIO" CON LA BRUGOLA PARZIALMENTE AVVITATA. (OSSEVARE DETTAGLIO DELLA SEZIONE)**

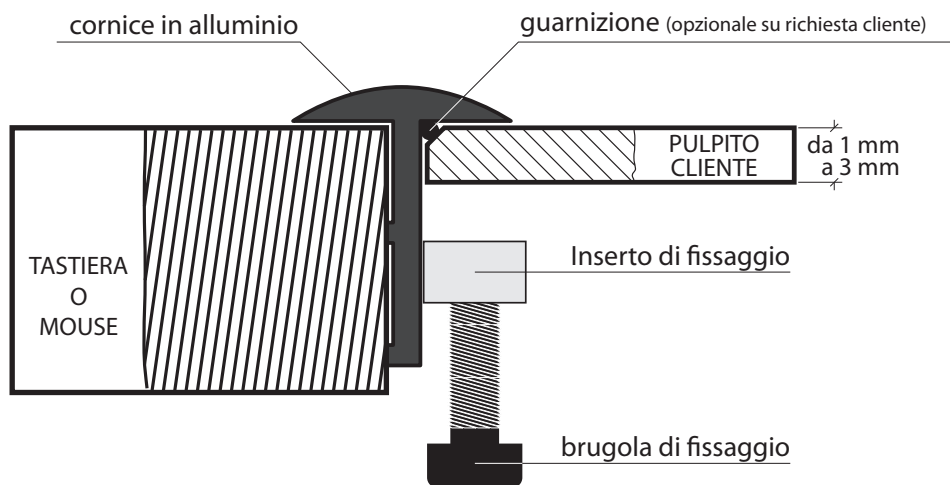

- 4. AVVITARE LA "BRUGOLA DI FISSAGGIO" FINO A CHE NON SI RAGGIUNGE UN ADEGUATO FISSAGGIO. (OSSEVARE DETTAGLIO DELLA SEZIONE)**

